

The reproduction, distribution and utilization of this document as well as the communication of its contents to others without express authorization is prohibited. Offenders will be held liable for the payment of damages. All rights reserved in the event of the grant of a patent, utility model or design.

Weitergabe sowie Vervielfaeltigung diese Dokuments, Verwertung und Mitteilung seines Inhalts sind verboten, soweit nicht ausdruendlich gestattet. Zuwiderhandlungen verpflichten zu Schadenersatz. Alle Rechte fuer den Fall der Patent-, Gebrauchsmuster- oder Geschmacksmusterertragung vorbehalten.

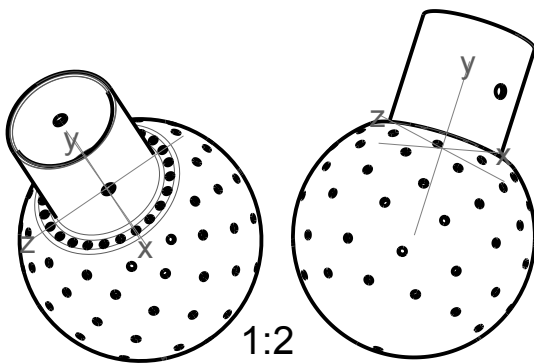
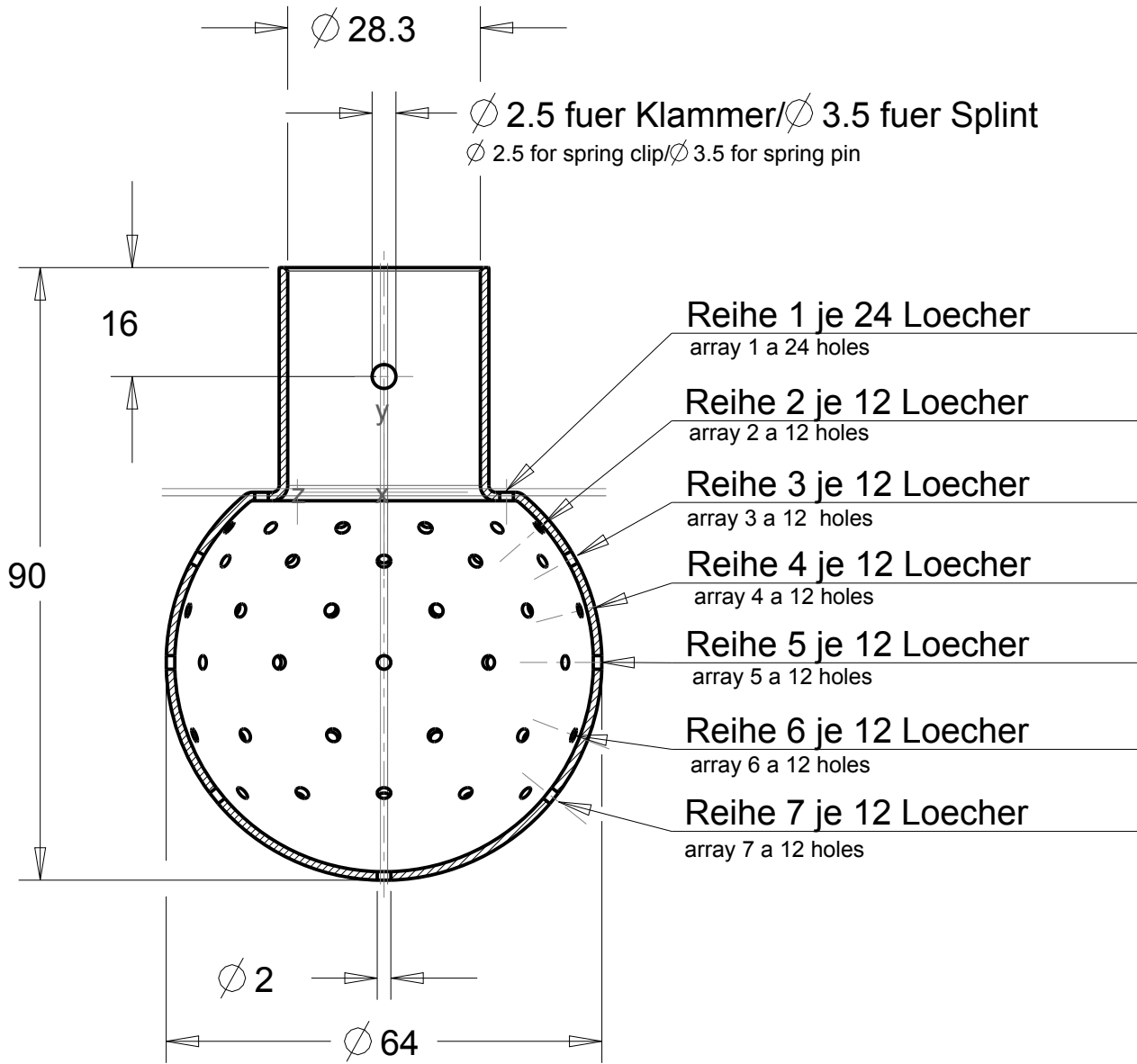

		Aenderungsbeschreibung/Description of change	
Masze in mm Dimensions in mm	Massstab/Scale 1:1	Materialstaerke/material width: 1,25	Masse/Mass kg
		Werkstoff/Material: 1.4404	
Format/Size A4	Projektionsmethode1/First angle projection 	Spritzkreis- $\varnothing$ /Spraycircle- $\varnothing$ ~m: 3	Datum/Date 06.04.2012
		Durchflussmenge/Through flow volume ~m <sup>3</sup> /h: 1bar=11 2,5bar=17	
Benennung/Partname <b>Spruehkopf Sprayball</b>		Artikel/Article DN 25/270 <sup>o</sup>	Version 1